

四角形の角の大きさ

___月___日

名前_____

始めた時間_____

終わった時間_____

かかった時間_____

次の(あ)～(う)の角の大きさを求めましょう

①

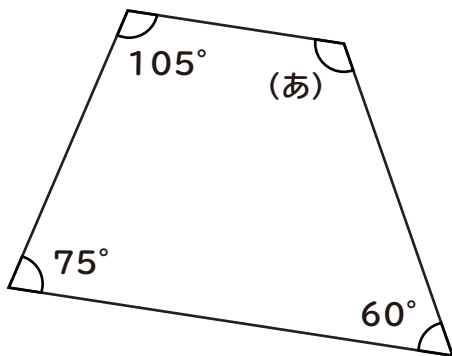

②

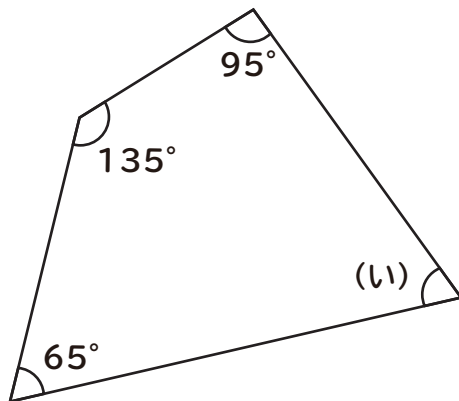

③

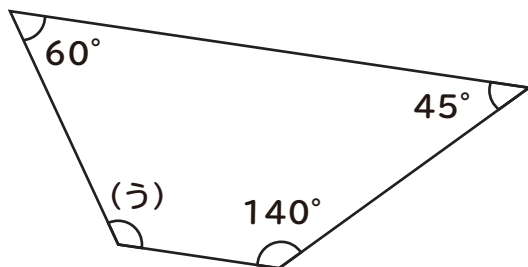

四角形の角の大きさ

___月___日

名前_____

始めた時間_____

終わった時間_____

かかった時間_____

次の(あ)～(う)の角の大きさを求めましょう

①

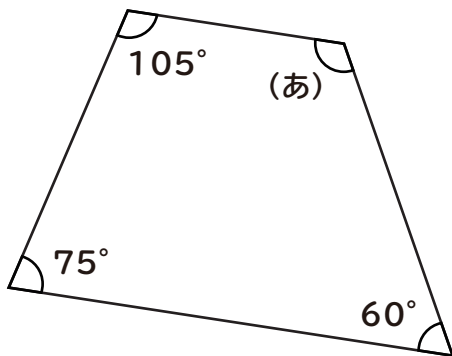

$$360^\circ - (75^\circ + 105^\circ + 60^\circ) = 120^\circ$$

$$\underline{120^\circ}$$

②

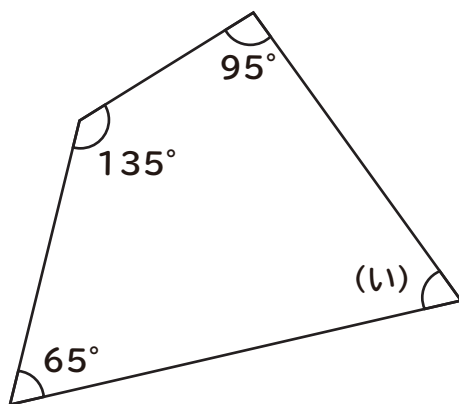

$$360^\circ - (65^\circ + 135^\circ + 95^\circ) = 65^\circ$$

$$\underline{65^\circ}$$

③

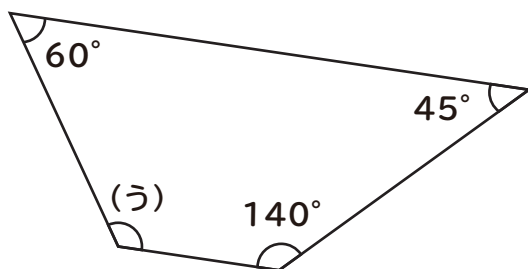

$$360^\circ - (60^\circ + 45^\circ + 140^\circ) = 115^\circ$$

$$\underline{115^\circ}$$