

長方形や正方形の面積の単位

___月___日

名前_____

はじめた時間_____

終わった時間_____

かかった時間_____

次の長方形や正方形の面積を、ha（ヘクタール）の単位で求めましょう。

①

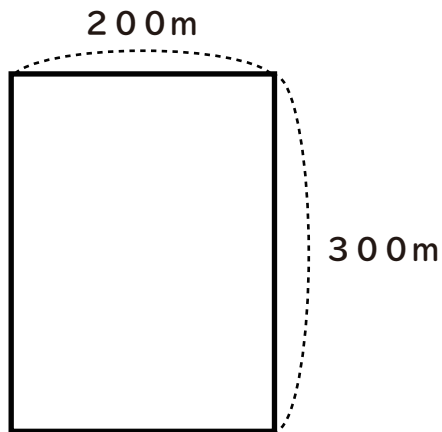

②

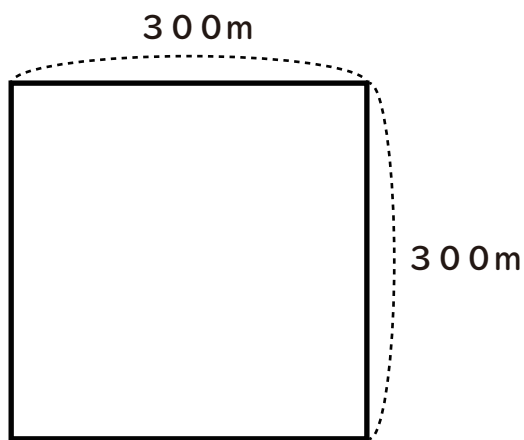

③

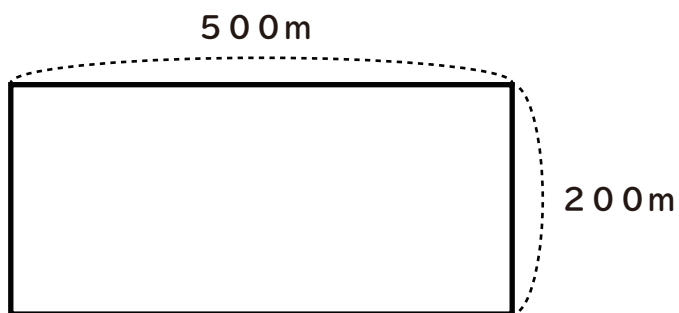

長方形や正方形の面積の単位

___月___日

名前_____

はじめた時間_____

終わった時間_____

かかった時間_____

次の長方形や正方形の面積を、ha（ヘクタール）の単位で求めましょう。

①

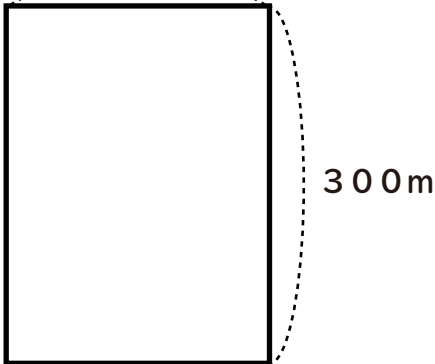

200m

300m

$300 \times 200 = 60000$
 $60000\text{m}^2 = 6\text{ha}$

6ha

②

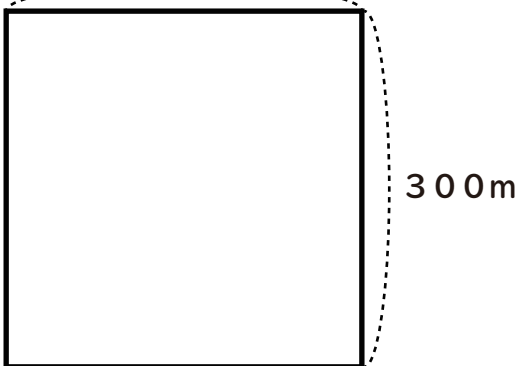

300m

300m

$300 \times 300 = 90000$
 $90000\text{m}^2 = 9\text{ha}$

9ha

③

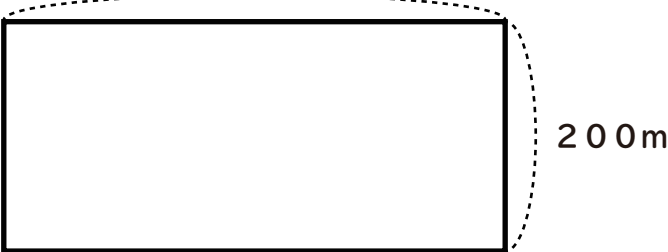

500m

200m

$200 \times 500 = 100000$
 $100000\text{m}^2 = 10\text{ha}$

10ha