

長方形や正方形の面積の単位

___月___日

名前_____

はじめた時間_____

終わった時間_____

かかった時間_____

次の長方形や正方形の面積を、a（アール）の単位で求めましょう。

①

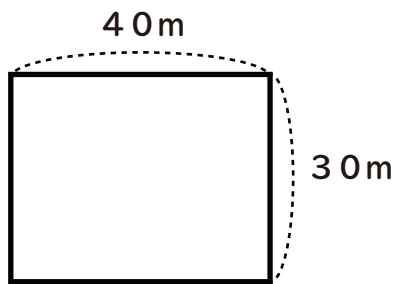

②

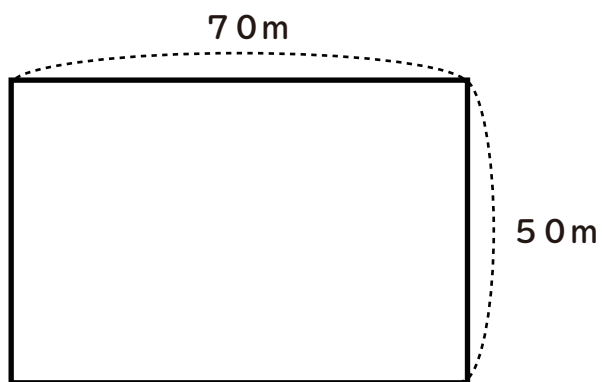

③

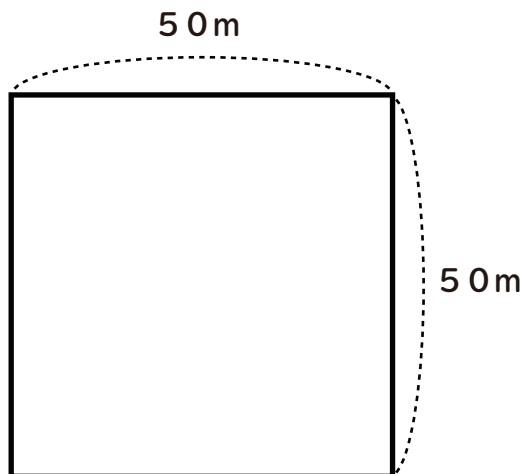

長方形や正方形の面積の単位

___月___日

名前_____

はじめた時間_____

終わった時間_____

かかった時間_____

次の長方形や正方形の面積を、a（アール）の単位で求めましょう。

①

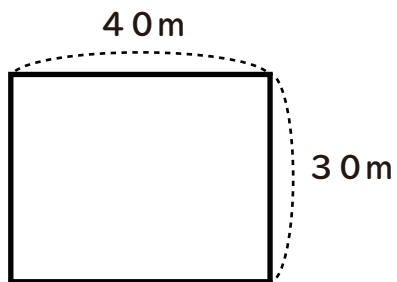

$$40 \times 30 = 1200$$

$$1200 \text{ m}^2 = 12 \text{ a}$$

12 a

②

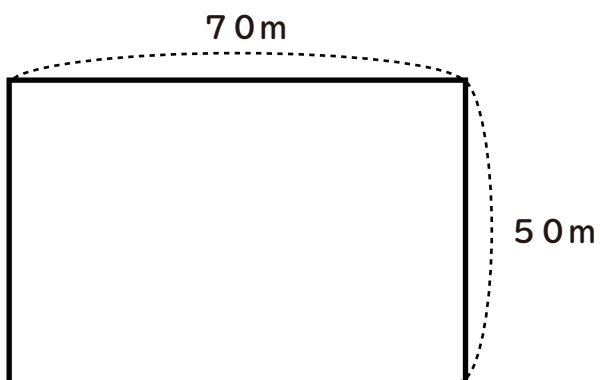

$$70 \times 50 = 3500$$

$$3500 \text{ m}^2 = 35 \text{ a}$$

35 a

③

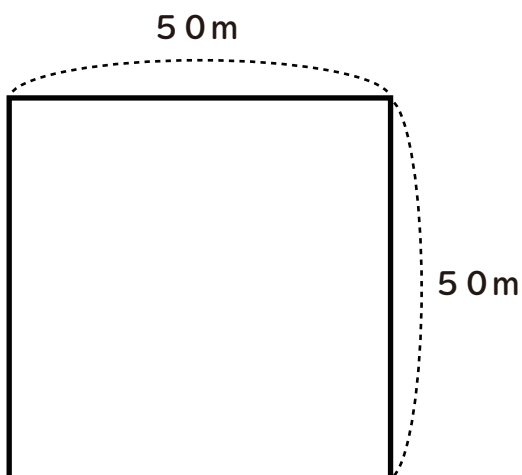

$$50 \times 50 = 2500$$

$$2500 \text{ m}^2 = 25 \text{ a}$$

25 a