

長方形や正方形の面積の単位

___月___日

名前_____

はじめた時間_____

終わった時間_____

かかった時間_____

次の長方形や正方形の面積を求めましょう。

①

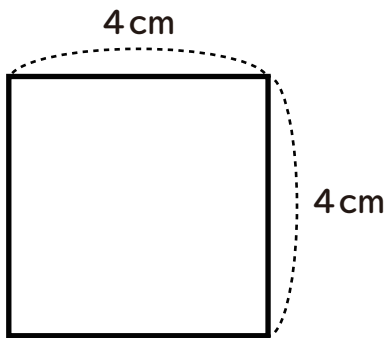

②

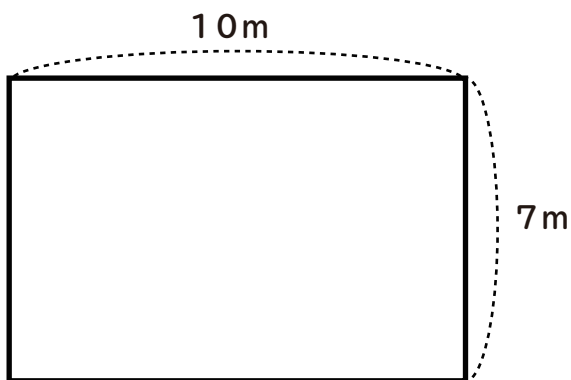

③

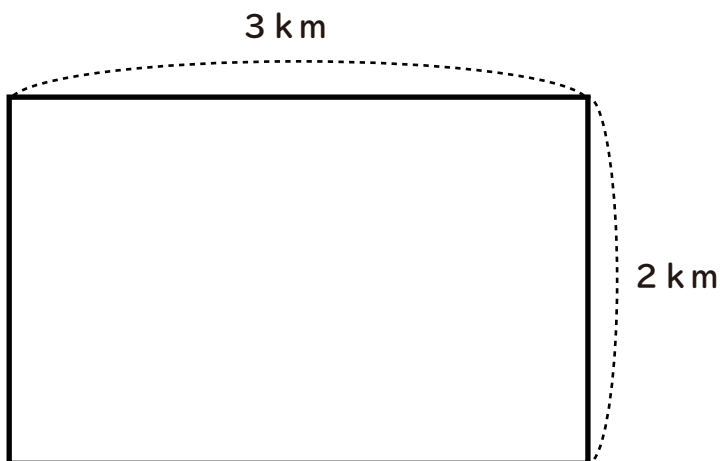

長方形や正方形の面積の単位

___月___日

名前_____

はじめた時間_____

終わった時間_____

かかった時間_____

次の長方形や正方形の面積を求めましょう。

①

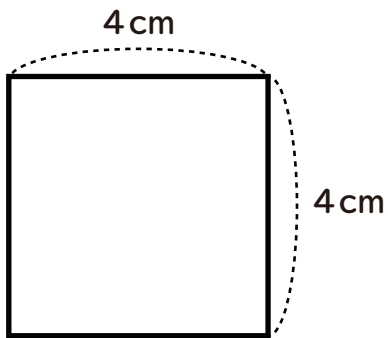

$$4 \times 4 = 16$$

$$\underline{16 \text{ cm}^2}$$

②

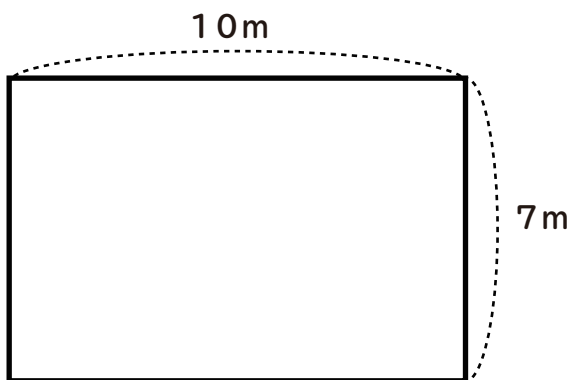

$$7 \times 10 = 70$$

$$\underline{70 \text{ m}^2}$$

③

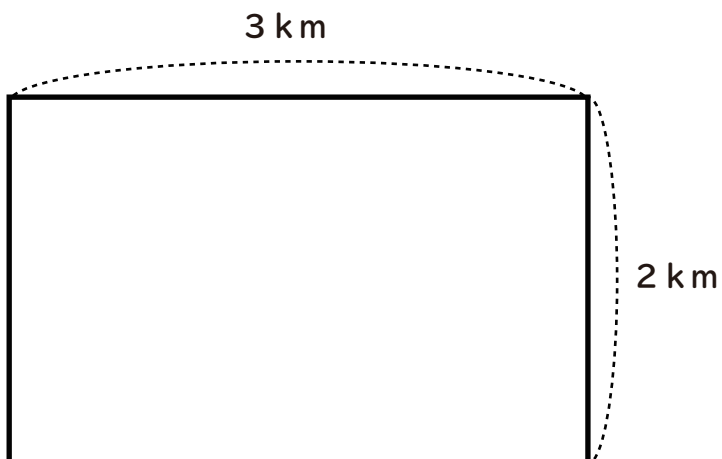

$$2 \times 3 = 6$$

$$\underline{6 \text{ km}^2}$$