

台形の面積

___月___日

名前_____

始めた時間_____

終わった時間_____

かかった時間_____

次の台形の面積を求めましょう。

①

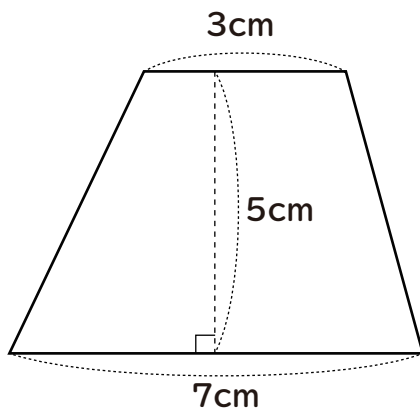

②

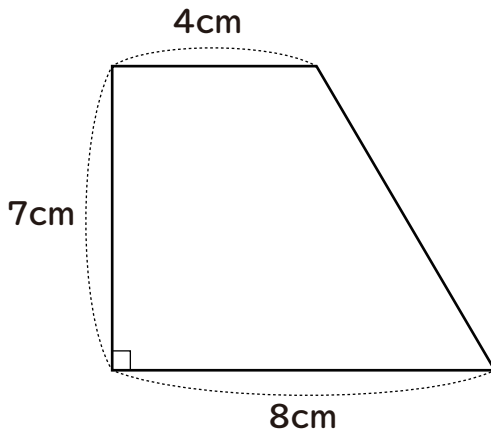

③

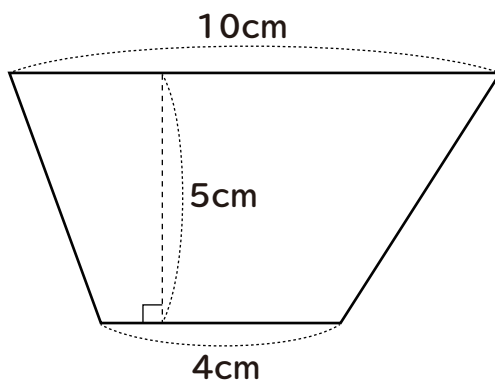

台形の面積

___月___日

名前_____

始めた時間_____

終わった時間_____

かかった時間_____

次の台形の面積を求めましょう。

①

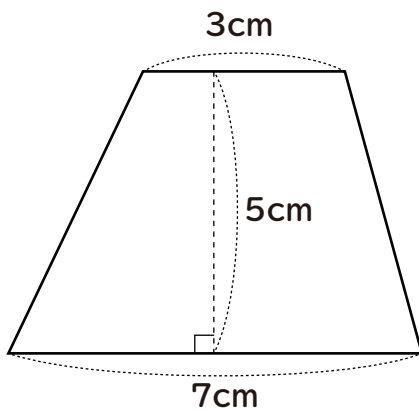

$$(3+7) \times 5 \div 2 = 25$$

$$\underline{25\text{cm}^2}$$

②

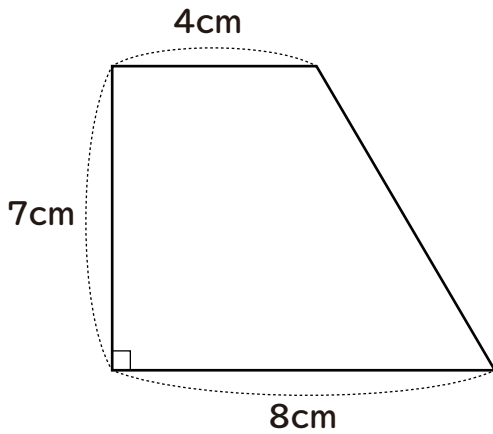

$$(4+8) \times 7 \div 2 = 42$$

$$\underline{42\text{cm}^2}$$

③

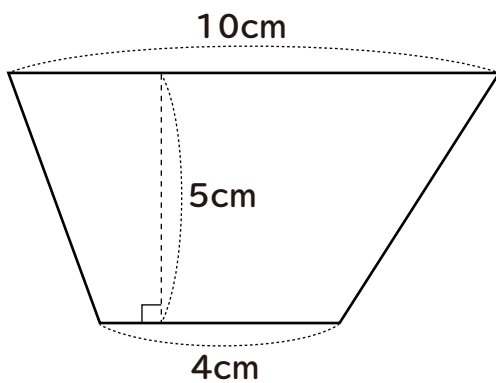

$$(10+4) \times 5 \div 2 = 35$$

$$\underline{35\text{cm}^2}$$