

円の直径と円周の長さ

___月___日

名前_____

始めた時間_____

終わった時間_____

かかった時間_____

次の円の円周の長さを求めましょう。

①

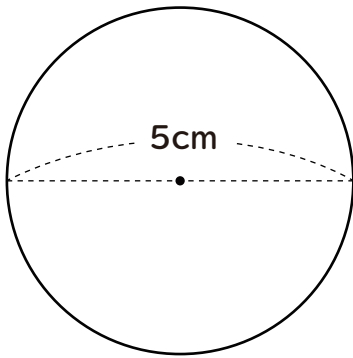

②

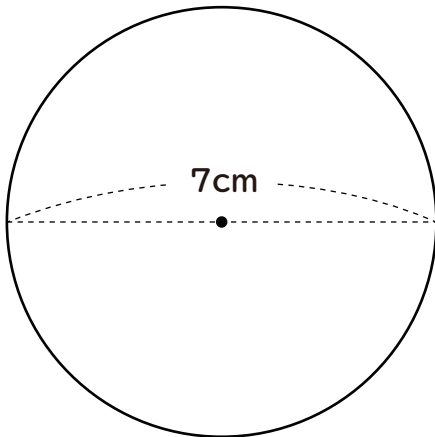

③

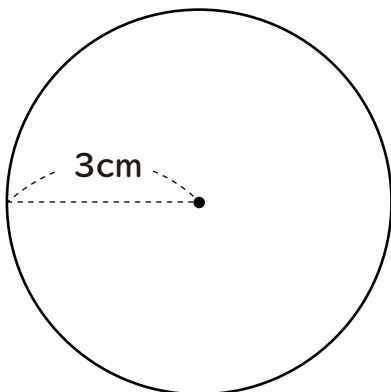

円の直径と円周の長さ

___月___日

名前_____

始めた時間_____

終わった時間_____

かかった時間_____

次の円の円周の長さを求めましょう。

①

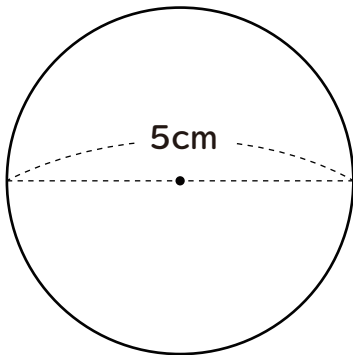

$$5 \times 3.14 = 15.7$$

15.7cm

②

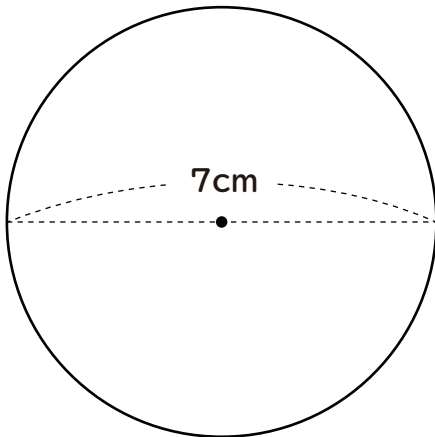

$$7 \times 3.14 = 21.98$$

21.98cm

③

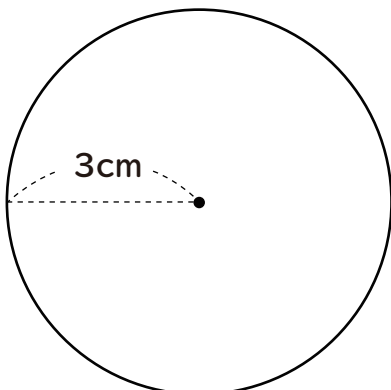

$$3 \times 2 \times 3.14 = 18.84$$

18.84cm